

Поради від Autodata: Audi A3 - після ночі двигун вимикається відразу після запуску

дата публікації: 2025.02.12

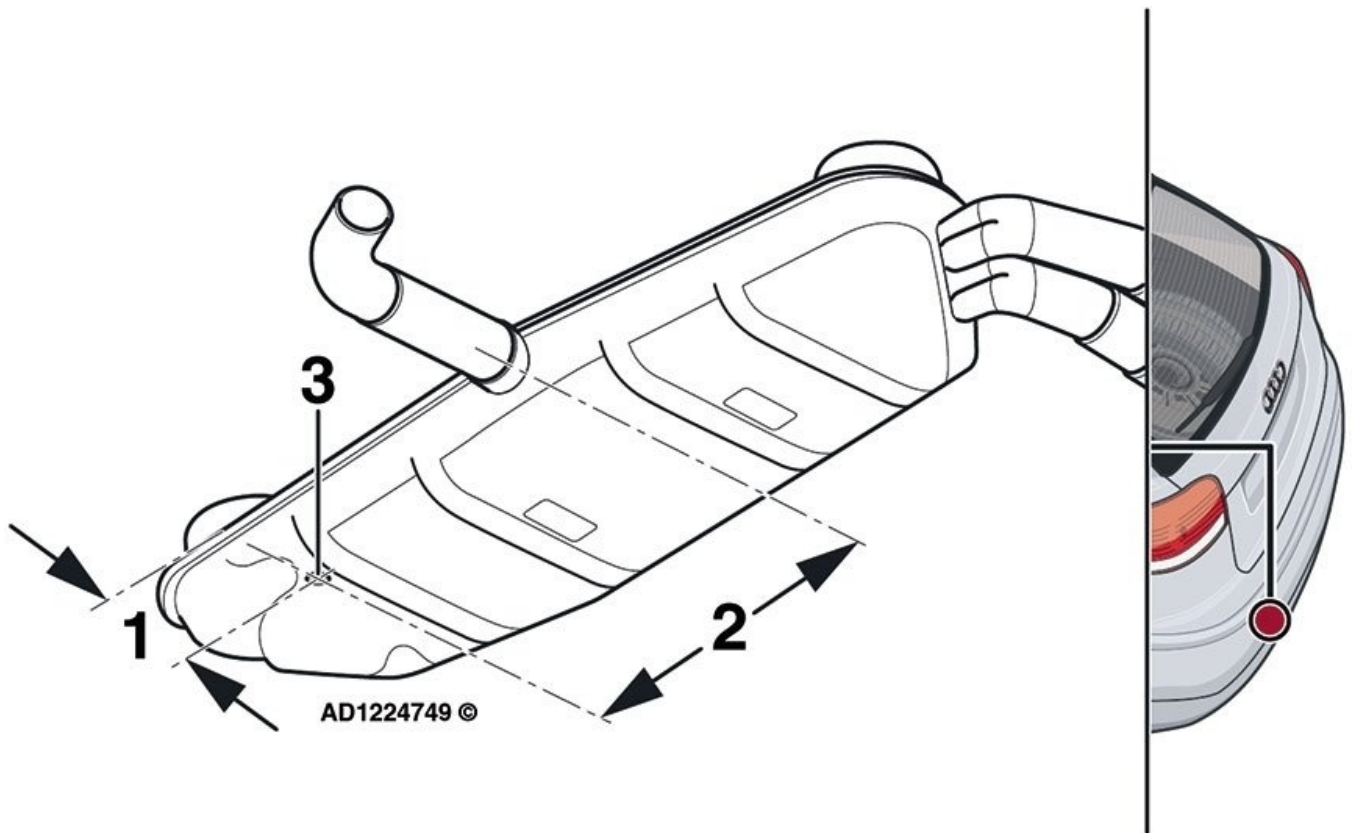

Autodata, провідний постачальник технічної інформації для авторемонтної галузі, пропонує перевірені вирішення поширених проблем автомобілів.

Питання: У нас виникли проблеми з визначенням причини несправності в Audi A3 1.4 TFSI 2012 року випуску. При дуже низькій зовнішній температурі двигун глохне відразу після запуску, якщо автомобіль був залишений на ніч на стоянці. Двигун запускається і працює належним чином, якщо автомобіль був приміщений в автомайстерні протягом декількох годин. Ми виконали базову перевірку систем і повітряної системи, перевірили наявність кодів несправностей, але нічого не знайшли. Чи чули ви про таку несправність?

Відповідь: Так, ми вже отримували повідомлення про таку несправність, що виникає в країнах з холодним кліматом. Вона стосується моделей A3 з кодами двигунів CAHC/CMSA. У кінцевому глушнику вихлопної системи накопичується конденсат, який, замерзаючи, блокує потік вихлопних газів. Щоб запобігти накопиченню води в кінцевому глушнику вихлопної системи, просвердліть дренажний отвір для зливу води свердлом діаметром 5 мм, дотримуючись наступних розмірів згідно рисунку: 1 = 86 мм, 2 = 273 мм, 3 = 5 мм. Це повинно усунути несправність.

Джерело: